

1 Kühlkreislauf System / 1 Cooling circuit
 in#1 out T1-T5
 in#2 out T1-T5
 in#3 out T1-T5
 in#4 out T1-T5

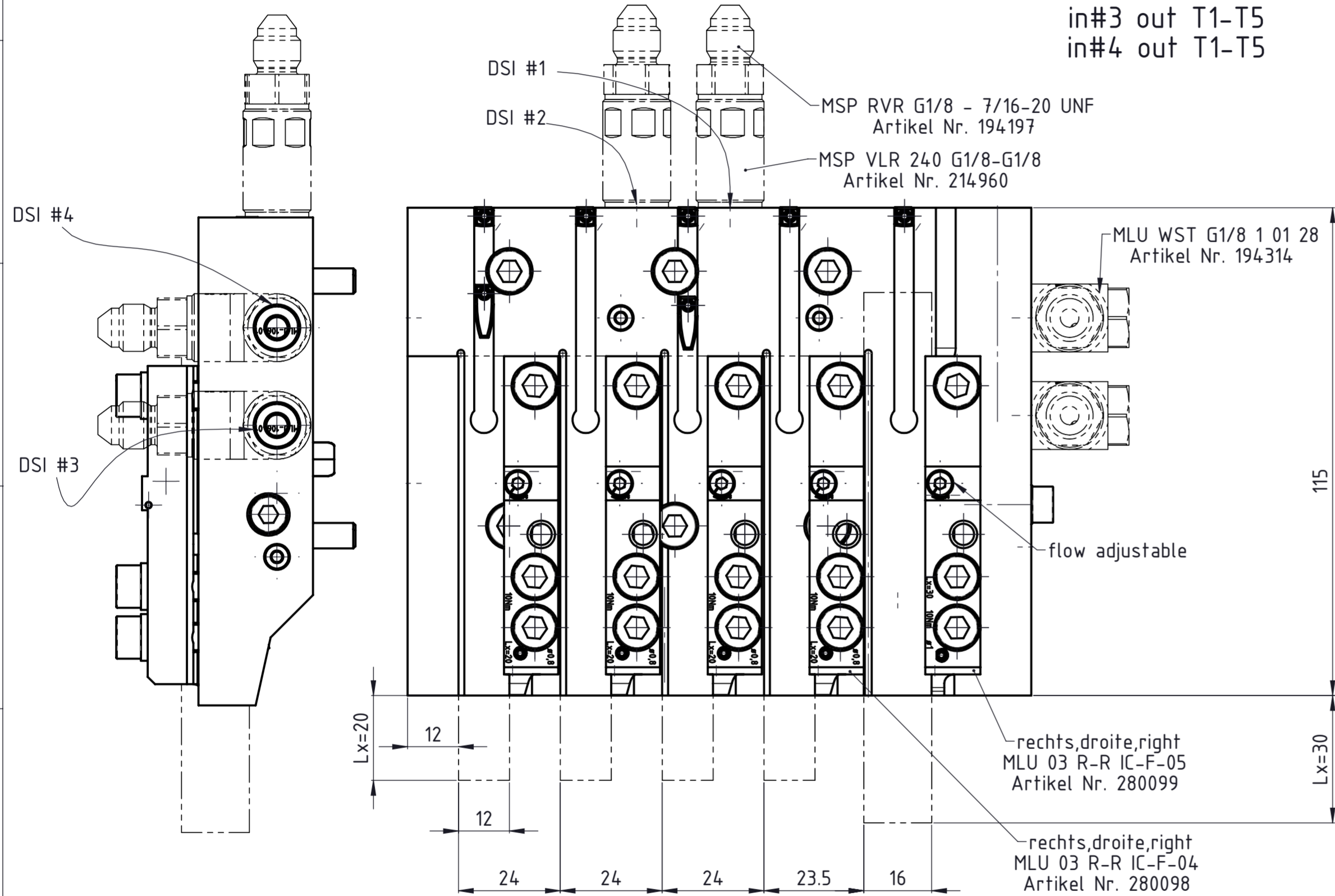

Alle Positionen müssen mit einem Halter bestückt sein!
 Platzhalter für nicht bestückten Positionen auf Wunsch erhältlich.
 All positions must be equipped with a holder!
 Placeholders for unpopulated positions available on request.

Original Spannkeile können verwendet werden
 Les cales de serrage d'origine peuvent être utilisées
 Original clamping wedges can be used

Lx=
 Vorstandlänge des Werkzeuges für optimale Kühlung
 Longueur d'outil pour un refroidissement optimal
 Tool length for optimal cooling

nicht im Lieferumfang enthalten
 not included

MLU DUD 1616080
 Artikel Nr. 216223

3 Stück im Lieferumfang enthalten
 3 pieces included

MLU DUD 1212080
 Artikel Nr. 216222

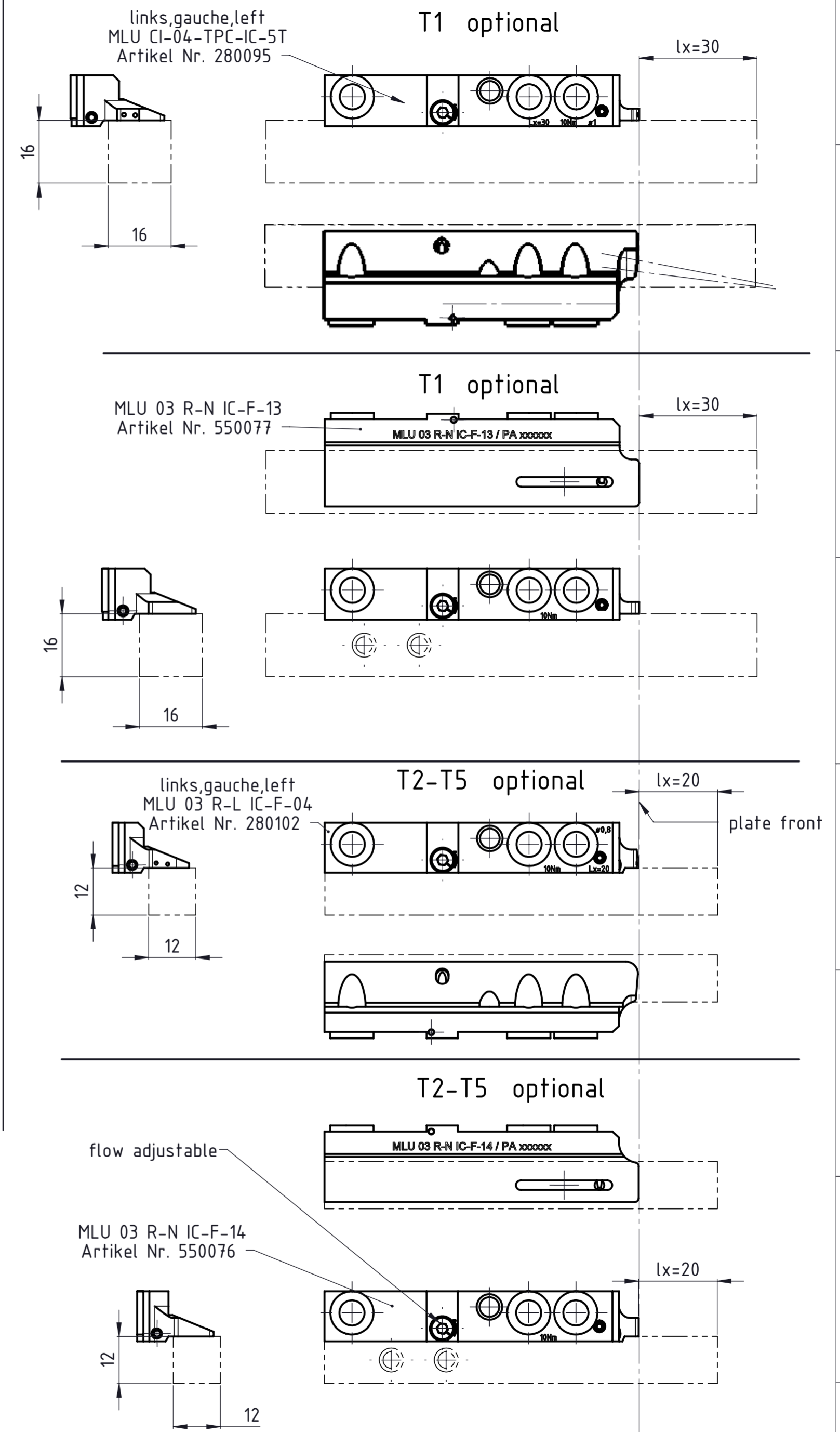

Type of machine	Platte ref.	docking systems in and sizes (DSI)	Tool Size	Tools size
Citizen L20VIII (L20-2M8), L20X (L20-2M10) L20XII (L20-2M12)	GTF3612+GTF3912	4xG1/8"	T1 12x12+16x16	T2-T5 12x/12
Beschreibung multidec Lub Werkzeugplatte	Artikel Bezeichnung MLU CI-04-TPC-IC-5T	Zeichnungsnummer MLU-122-1-2	Format A2 Index A	