

Tool Plate

rechts,droite,right
MLU 01 R-R IC-F-15
Artikel Nr. 216126

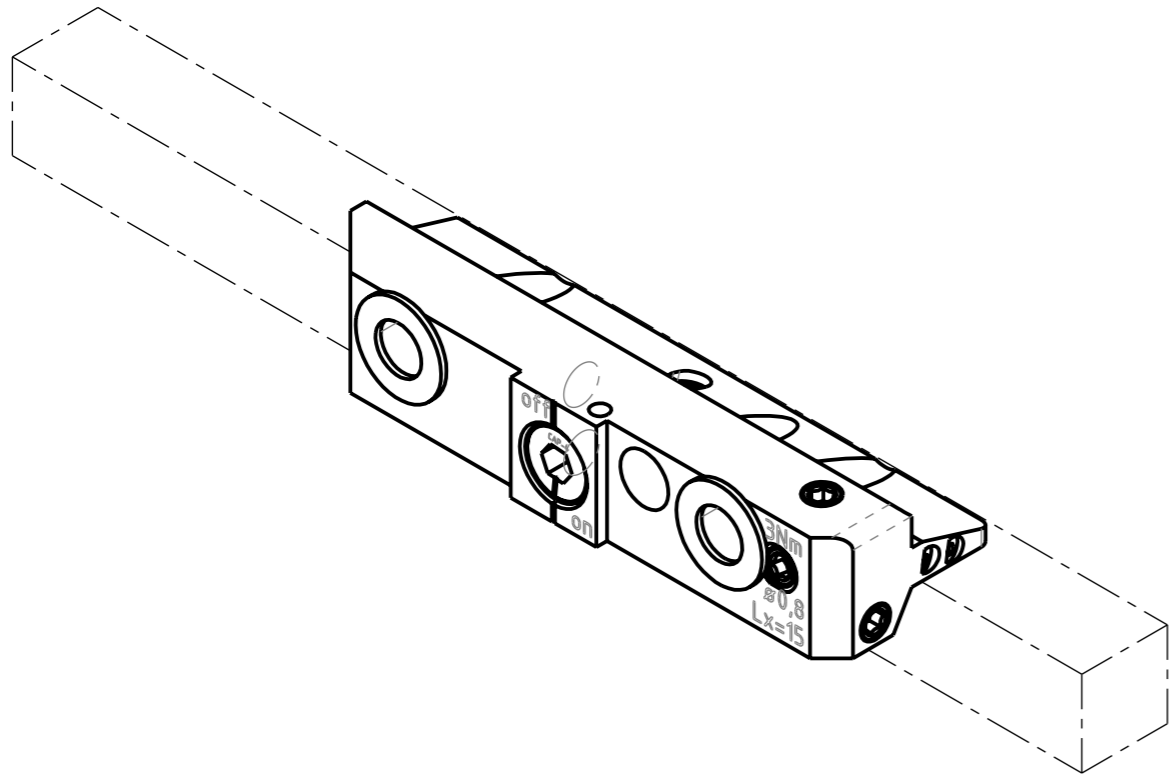

Lx=
Vorstandlänge des Werkzeuges für optimale Kühlung
Longueur d'outil pour un refroidissement optimal
Tool length for optimal cooling

Beschreibung
multidec-Spannkeil

Artikel Bezeichnung
MLU 01 R-R IC-F-15

Zeichnungsnummer
MLU-91-6-2-1

Type of machine	Tools size
SwissNano7	(T2-T7)8x8

UTILIS
Tooling for High Technology

A3 Index -