

Bearbeitungsrichtung
sens d'usinage
machining direction

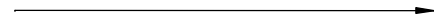

- Bitte Drehrichtung kontrollieren und bestätigen!
- Veuillez contrôler le sens de rotation et validez!
- Please check and confirm the rotation direction!

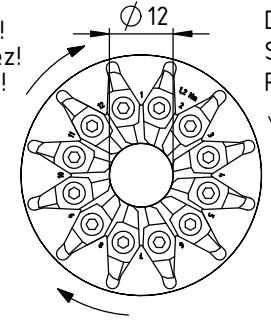

Drehrichtung
Sens de rotation
Rotation direction

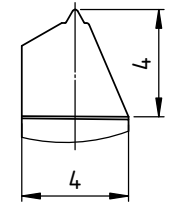
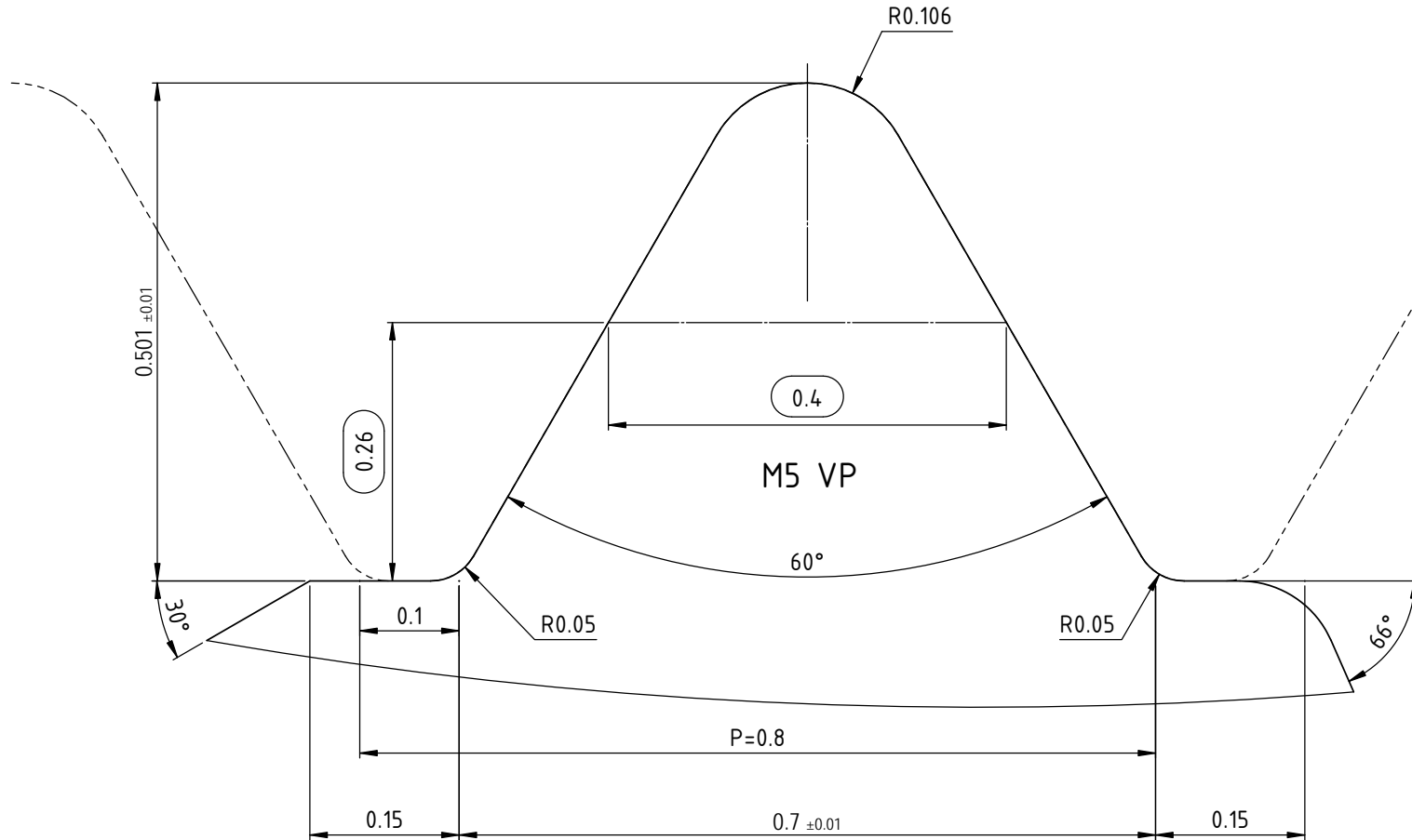

Steigungswinkel:
Angle de filet:
Leadangle:

3.2°

Schleifzeichnung:
Dessin d'affutage:
Grinding drawing:

MWI-000343-Z

Bezeichnung:
Denomination:
Description:

MWI12 164 M5 VP

Originalzeichnung:
Dessin original:
Original drawing:

DIN 13 (metrisch)

Allgemeintoleranzen DIN ISO 2768-1 und interne Norm

Genauigkeitsgrad	Längenmasse in mm					Radius in mm				Winkel in°
	≤ 0.2	> 0.2 ≤ 3.0	> 3.0 ≤ 6.0	> 6.0 ≤ 30.0	> 30.0 ≤ 120.0	≤ 0.06	> 0.06 ≤ 0.2	> 0.2 ≤ 1.0	> 1.0 ≤ 30.0	Alle
f (fein)	± 0.01	± 0.025	± 0.05	± 0.1	± 0.15	± 0.005	± 0.01	± 0.02	± 0.05	± 0° 20'

Kunde Nr.	Kunde	Artikel Nr.	Erstellt durch	Erstellt Datum	Freigegeben von	Freigabe Datum
12026	UTILIS AG	119093	C.Fabozzi	09.06.2011	C.Fabozzi	09.06.2011
Artikel Bezeichnung			Format	Blatt	Zeichnungsnummer	Index
MWI12 164 M5 VP			A3	1 / 3	MWI-000343	A

Kundenzeichnung

Plotdatum: 10.11.2011